



DE

EN

NL

DA

FR

ES

IT

PL 02

FI 11

PT 20

SV 29

NO 38

TR 47

RU 56

**AUTOMATIC
LEVEL**

 **Laser**
515nm

 lock

 **PowerGreen++
LASER**

 **GRX
READY**

1H360° 2V 1P

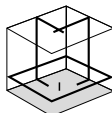

S

UK

CS

ET

RO

BG

EL

Laserliner



Полностью прочтите инструкцию по эксплуатации, прилагаемый проспект „Информация о гарантии и дополнительные сведения“, а также последнюю информацию и указания, которые можно найти по ссылке на сайт, приведенной в конце этой инструкции. Соблюдать содержащиеся в этих документах указания. Этот документ необходимо сохранить и передать при передаче лазерного устройства.

Назначение / Применение

Перекрестный лазерный нивелир с горизонтальной разверткой и двумя вертикальными проекциями лазерного луча зеленого цвета

- Точное нивелирование объектов по горизонтали и вертикали
- Автоматическое нивелирование – точно и быстро
- Простое нивелирование наклона
- Оптические сигналы срабатывают, когда прибор оказывается за пределами диапазона автоматического нивелирования
- Режим работы с встроенным ручным приемником для наружных работ
- Удобное крепление на профилях для гипсокартона в горизонтальном и вертикальном положении
- Долгий срок эксплуатации за счет высокопроизводительного литий-ионного аккумулятора

Общие указания по технике безопасности

- Прибор использовать только строго по назначению и в пределах условий, указанных в спецификации.
- Измерительные приборы и принадлежности к ним - не игрушка. Их следует хранить в недоступном для детей месте.
- Вносить в прибор любые изменения или модификации запрещено, в противном случае допуск и требования по технике безопасности утрачивают свою силу.
- Не подвергать прибор механическим нагрузкам, чрезмерным температурам, влажности или слишком сильным вибрациям.
- Работа с прибором в случае отказа одной или нескольких функций или при низком заряде батареи строго запрещена.

Правила техники безопасности

Обращение с лазерами класса 2

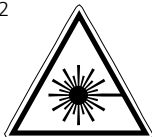

Лазерное излучение!
Избегайте попадания
луча в глаза!
Класс лазера 2
< 1 мВт • 515 / 650 нм
EN 60825-1:2014/AC:2017

- Внимание: Запрещается направлять прямой или отраженный луч в глаза.
- Запрещается направлять лазерный луч на людей.
- Если лазерное излучение класса 2 попадает в глаза, необходимо закрыть глаза и немедленно убрать голову из зоны луча.
- Ни в коем случае не смотреть в лазерный луч при помощи оптических приборов (лупы, микроскопа, бинокля, ...).
- Не использовать лазер на уровне глаз (1,40 - 1,90 м).
- Во время работы лазерных устройств закрывать хорошо отражающие, зеркальные или глянцевые поверхности.
- В местах общего пользования по возможности ограничивать ход лучей с помощью ограждений и перегородок и размещать предупреждающие таблички в зоне действия лазерного излучения.

Правила техники безопасности

Обращение с электромагнитным излучением

- В измерительном приборе соблюдены нормы и предельные значения, установленные применительно к электромагнитной совместимости согласно директиве ЕС по ЭМС 2014/30/EU.
- Следует соблюдать действующие в конкретных местах ограничения по эксплуатации, например, запрет на использование в больницах, в самолетах, на автозаправках или рядом с людьми с кардиостимуляторами. В таких условиях существует возможность опасного воздействия или возникновения помех от и для электронных приборов.

! Для транспортировки всегда выключать все лазеры, фиксировать маятник и передвигать ползунковый переключатель (2) вправо.

Особые характеристики изделия

**AUTOMATIC
LEVEL**

Автоматическое нивелирование прибора с помощью маятниковой системы с магнитным демпфированием. Прибор приводится в исходное положение и выполняет автоматическое нивелирование.

 lock

БЛОКИРОВКА для транспортировки: Для защиты прибора во время транспортировки маятник фиксируется в одном положении.

**GRX
READY**

С технологией GRX-READY у Вас появилась возможность принимать лазерный луч при ярком освещении. Пульсация лазерного луча с большой частотой, при помощи приёмника, улавливается на больших расстояниях.

Технология лазера, излучающего в зеленой области спектра



Устройства с технологией PowerGreen++ оснащены сверхъяркими высокомоощными диодами зеленого цвета, которые позволяют предельно отчетливо видеть лазерные лучи на большом расстоянии, на темной поверхности и при ярком освещении.



Почти в 6 раз ярче обычного красного лазера с длиной волны видимого света 630 – 660 нм

Количество и размещение лазерных лучей

H = горизонтальный лазерный луч

V = вертикальный лазерный луч

P = отвесный лазерный

S = функция наклона

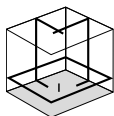

**1H360°
2V 1P**



S

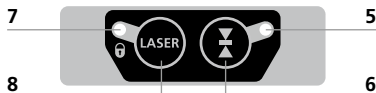
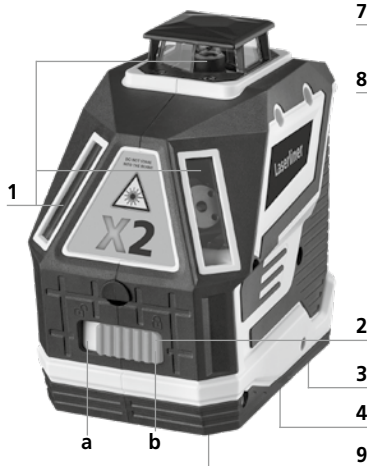

- 1 Окно выхода лазерного луча
- 2 Ползунковый переключатель
a ВКЛ.
b ВЫКЛ. / Режим наклона / фиксатор для транспортировки
- 3 Отсек для аккумулятора (внизу)
- 4 Резьба для штатива 1/4"/5/8" (внизу)
- 5 Светодиодный индикатор режима ручного приема
- 6 Режим ручного приема
- 7 Светодиодный индикатор работы / Заряд батареи
- 8 Клавиша выбора лазерных линий
- 9 Окно выхода лазерного луча, опорный лазерный луч

1 Обращение с литий-ионным аккумулятором

- Данное устройство предназначено для использования только внутри помещений, поэтому его нельзя подвергать воздействию влаги или дождя, т. к. в противном случае существует опасность поражения электрическим током.
- Перед использованием прибора необходимо полностью зарядить аккумулятор.
- Подсоединить блок питания к электросети и разъему, который находится в отделении для аккумулятора. Использовать только блок питания, входящий в комплект. При использовании не оригинального блока питания гарантия аннулируется.
- Во время зарядки аккумулятора светодиод аккумуляторного блока горит красным светом. Процесс зарядки авершен, когда светодиод горит зеленым светом.
- При низком уровне заряда аккумулятора начинает мигать индикатор рабочего состояния (7), пока прибор не выключится автоматически с целью экономии заряда батареи.

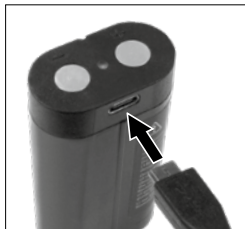

Аккумулятор можно заряжать **только** с помощью входящего в комплект поставки зарядного устройства и использовать только с **этим** зарядным устройством. В противном случае существует опасность получения травмы или возникновения пожара.



Следить за тем, чтобы вблизи контактов аккумулятора не было токопроводящих предметов. Короткое замыкание на этих контактах может стать причиной ожогов или пожара.



Не открывать аккумулятор. Опасность короткого замыкания.

2 Источник питания

Установка литий-ионного аккумулятора

Открыть отсек для аккумулятора и вставить литий-ионный аккумулятор (контактами вперед), как показано на рисунке.



3 Горизонтальное и вертикальное нивелирование

Отсоединить фиксатор для транспортировки, перевести ползунковый переключатель (2) влево. Появляется горизонтальный лазерный луч. С помощью клавиши выбора можно переключать по отдельности направление лазерных линий.

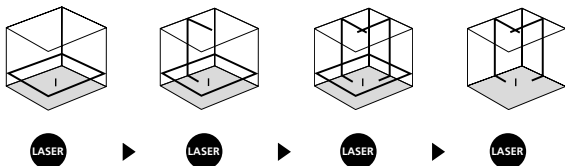

! Для горизонтального и вертикального нивелирования необходимо снять с блокировки фиксатор для транспортировки. Как только прибор оказывается за пределами диапазона автоматического нивелирования, равного 3° , лазерные лучи начинают мигать. Позиционировать прибор так, чтобы он находился в пределах диапазона нивелирования.

4 Режим наклона

Не отсоединять фиксатор для транспортировки, передвинуть ползунковый переключатель (2) вправо. Выбрать лазерные лучи кнопкой выбора (8). Теперь можно создавать наклонные плоскости или углы наклона. В этом режиме лазерные линии больше не выравниваются автоматически. Такое состояние сигнализируется путем мигания лазерных линий.

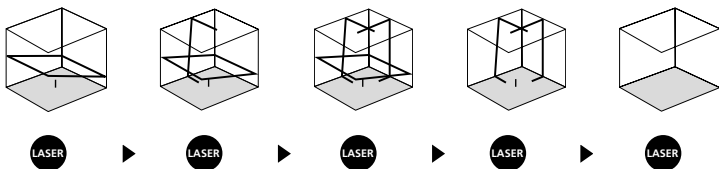

5 Режим ручного приема

Опция: Работа с лазерным приемником GRX

Для нивелирования на больших расстояниях или в тех случаях, когда лазерные линии больше не видны, использовать лазерный приемник GRX (опция). Для работы с лазерным приемником переключить линейный лазер в режим ручного приема, нажимая кнопку 6 (режим ручного приема вкл./выкл.). Теперь лазерные линии пульсируют с высокой частотой и становятся темнее. Благодаря этому пульсированию лазерный приемник распознает лазерные линии.



1 Sek.



! Необходимо соблюдать указания, содержащиеся в инструкции по эксплуатации лазерного приемника для линейных лазеров.

! Из-за специальных оптических приборов для создания сплошного лазерного луча с охватом в 360° на различных участках луча могут наблюдаться расхождения по яркости, обусловленные техническими причинами. Это может привести к различным значениям дальности действия в режиме ручного приема.

Подготовка к проверке калибровки

Вы можете проверить калибровку лазера. Для этого поместите прибор ровно посередине между 2 стенами, расстояние между которыми должно быть не менее 5 м. Включите прибор, освободив для этого фиксатор для транспортировки (лазерный крест включен). Наилучшие результаты калибровки можно получить, если прибор установлен на штатив.

1. Нанесите на стене точку A1.
2. Поверните прибор на 180° и нанесите точку A2.
Теперь у вас есть горизонтальная линия между точками A1 и A2.

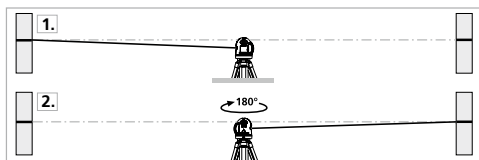

Проверка калибровки

3. Поставьте прибор как можно ближе к стене на высоте точки A1. Отрегулируйте прибор.
4. Поверните прибор на 180° и нанесите точку A3.
Разница между точками A2 и A3 является допустимым отклонением.

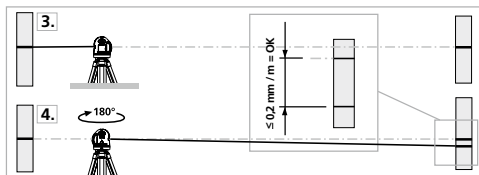

! Если A2 и A3 расходятся более чем на 0,2 мм на каждые м, требуется настройка. В этом случае Вам необходимо связаться с авторизованным дилером или с сервисным отделом UMAREX-LASERLINER.

Проверка вертикальной линии

Поставьте прибор на расстоянии около 5 м от стены. С помощью шнура закрепите на стене отвес длиной 2,5 м. С помощью кнопок V1 и V2 отрегулируйте лазер, совместив его луч с линией отвеса. Отклонение между лазером и шнуром отвеса по вертикали не должно превышать ± 1 мм.

Проверка горизонтальной линии

Поставьте прибор на расстоянии около 5 м от стены и включите перекрёстный лазер. Сделайте отметку В на стене. Поворачивайте прибор, пока лазерный крест не сдвинется на 2,5 м вправо.

Сделайте отметку С. Расстояние между горизонтальными линиями, проведенными через эти две точки, не должно превышать ± 1 мм. Повторите замеры, поворачивая прибор влево.

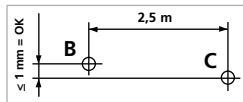

! Необходимо регулярно проверять калибровку перед использованием, после транспортировки и длительного хранения.

Калибровка

Для обеспечения точности результатов измерений следует регулярно проводить калибровку измерительного прибора. Мы рекомендуем проводить калибровку с периодичностью раз в год.

Информация по обслуживанию и уходу

Все компоненты очищать слегка влажной салфеткой; не использовать чистящие средства, абразивные материалы и растворители.

Перед длительным хранением прибора следует вынуть аккумуляторный блок. Прибор хранить в чистом и сухом месте.

Технические характеристики (Изготовитель сохраняет за собой право на внесение технических изменений. 21W23)

Самонивелирование	$\pm 3^\circ$
Точность	$\pm 0,2 \text{ мм / м}$
Нивелирование	автоматически
видимость (Стандартная)*	40 м
Рабочая область с ручным приемником (в зависимости от обусловленной техническими причинами разницы по яркости)	60 м
Длина волны лазера	515 нм
Длина волны лазерного луча, отвесный лазерный луч	650 нм
Класс лазеров	2 / < 1 мВт (EN60825-1:2014/AC:2017)
Степень защиты	IP 54
Источник питания	Литий-ионный аккумуляторный блок 3,7В / 5,2А·ч; блок питания 5В/DC / 2000мА·ч
Срок работы элементов питания	ок. 6 часов
Время зарядки	ок. 6 часов
Рабочие условия	0°C ... 50°C, влажность воздуха макс. 80% rH, без образования конденсата, рабочая высота не более 4000 м над уровнем моря
Условия хранения	-10°C ... 70°C, влажность воздуха макс. 80% rH
Размеры (Ш x В x Г)	126 x 130 x 81 мм
Вес	642 г (вкл. аккумулятор)

* При max. 300 люкс

Правила и нормы ЕС и утилизация

Прибор выполняет все необходимые нормы, регламентирующие свободный товарооборот на территории ЕС.

Данное изделие представляет собой электрический прибор, подлежащий сдаче в центры сбора отходов и утилизации в разобранном виде в соответствии с европейской директивой о бывших в употреблении электрических и электронных приборах.

Другие правила техники безопасности и дополнительные инструкции см. по адресу: <http://laserliner.com/info/?an=AJQ>



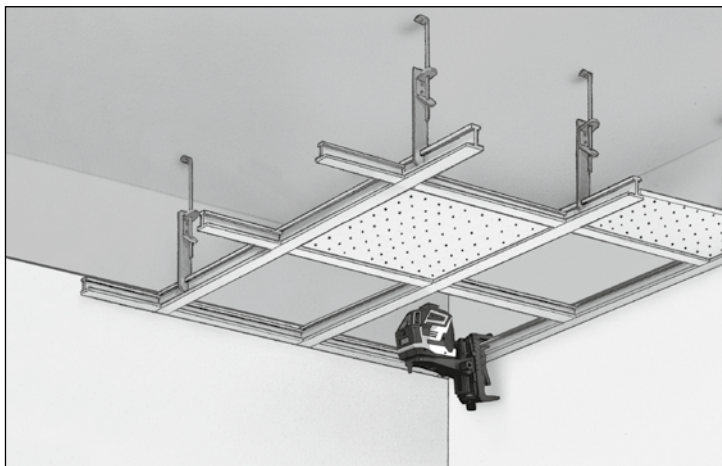

SERVICE



Umarex GmbH & Co. KG

– Laserliner –

Möhnstraße 149, 59755 Arnsberg, Germany

Tel.: +49 2932 638-300, Fax: +49 2932 638-333

info@laserliner.com

Umarex GmbH & Co. KG

Donnerfeld 2

59757 Arnsberg, Germany

Tel.: +49 2932 638-300, Fax: -333

www.laserliner.com



Laserliner